



e-tríkolka Advento Maxi



**ENERGY
ADVENTURE**

MANUÁL



MANUÁL PRE POUŽÍVATEĽOV

OBSAH

Úvod, upozornenia pre užívateľov

bezpečnostné zásady

Opis vozidla a komponentov

Popis ovládania vozidla

Pokyny na obsluhu

Batérie a nabíjanie

Správna starostlivosť o batériu

Podmienky bezpečnej jazdy

Kontrola pred jazdou

Poruchy a ich riešenie

Hlavné technické parametre

Záruka



PREDSLOV / ÚVOD

Ďakujeme za nákup elektrickej trojkolky ADVENTO Maxi!

Elektrická trojkolka advento Maxi je vyrobená z vysoko kvalitných komponentov. Vozidlo sa vyznačuje dostatočným výkonom, nízkou hlučnosťou a rýchlym rozjazdom. Je to trend dnešnej modernej doby.

Tento manuál poskytuje detailné informácie o správnej obsluhu vozidla, údržbe a spr. Prečítajte si tento manuál starostlivo, aby ste zaistili bezpečnosť pri jazde a pri manipulácii s e-trojkoľkou advento Maxi.

Prajeme Vám veľa šťastných kilometrov s vaším vozidlom.



DÔLEŽITÉ UPOZORNENIE

Toto vozidlo je navrhnuté len pre jedného vodiča.

Toto vozidlo je navrhnuté pre jazdu na rovnom povrchu.

Zaoberajte sa svojím vozidlom opatrne, aby ste zabezpečili stabilitu a dostatočný výkon.

Venujte zvýšenú pozornosť nasledujúcim informáciám.

UPOZORNENIE PRE UŽÍVATEĽA

Na trhu je veľa druhov príslušenstva, ktoré môžete na e-trojkoľku Advento Maxi kúpiť a namontovať, nemôžeme ale zaručiť kvalitu a vhodnosť týchto dielov. Nesprávne príslušenstvo by mohlo ohroziť bezpečnosť vodiča. Neoriginálne elektrické zariadenie by mohlo spôsobiť preťaženie originálneho elektrického systému e-trojkolky advento Maxi. Elektrické prepätie môže spôsobiť odpojenie a následnú stratu napájania počas jazdy, čo by viedlo k zhoršenej ovládateľnosti celej e-trojkolky. Pri akejkoľvek oprave či inštalácii príslušenstva zaistite e-trojkoľku advento Maxi na rovnom a stabilnom povrchu.



BEZPEČNOSTNÉ ZÁSADY

- Pred prvým použitím e-trojkolky Advento MAXI je odporúčané dôkladne prečítať manuál pre používateľa.
- Tento výrobok nie je hračka!
- Pre jazdu je nutné vlastniť VP skupiny „AM“. Nepožičiavajte e-trojkolku osobe, ktorá nemá vodičské oprávnenie.
- E-trojkolka Advento MAXI je určená len pre osoby staršie ako 15 rokov!
- Pred prvou jazdou je potrebné dôkladne skontrolovať, či je e-trojkolka bez závad, pripravená na použitie. Medzi hlavné body kontroly patria: všetky elektrické spoje, stav batérie, spoľahlivosť riadenia a bŕzd, tlak v pneumatikách, funkčnosť prístrojov a indikátorov.
- Pred každou jazdou sa odporúča skontrolovať mechanické súčasti predovšetkým zadnej korby, ktorá musí byť pri jazde bezpečne pripevnená k e-trojkolke pomocou upevňovacích pák.
- Pri nakladaní, vykladaní či akejkoľvek inej manipulácii so zadnou korbou je dôležité zabezpečiť e-trojkolku ručnou parkovacou brzdou proti nechcenému pohybu.
- V rámci zachovania záruky nie je povolené demontovať alebo inak zasahovať do konštrukcie e-trojkolky inou než odbornou osobou / odbornou servisnou firmou.
- V rámci zachovania záruky nie je povolené akokoľvek zasahovať do elektroinštalácie e-trojkolky (vrátane batérií), pokiaľ dôjde k akejkoľvek modifikácii neoprávnenou osobou, záruka stráca platnosť.
- E-trojkolka Advento MAXI nie je určená pre agresívnu jazdu či pretekánie, na škody spôsobené nevhodným zaobchádzaním sa záruka nevzťahuje.
- Pozor na prudké zatáčanie! E-trojkolka Advento MAXI je náchylná na prevrátenie!
- Celkový výkon a dojazd e-trojkolky advento MAXI sa bude líšiť v závislosti od stavu batérie, okolitej teploty, obtiažnosti terénu, rýchlosti (proti) vetru, nahustenia pneumatík, váhy vodiča, pravidelnej údržby a i.
- E-trojkolku Advento MAXI umývajte navlhčenou handrou nie prúdom vody! Mohlo by dôjsť ku skratu elektrického zariadenia!
- Vždy zaobchádzajte s batériou opatrne a vyvarujte sa nárazom.

OPIS VOZIDLA A KOMPONENTOV

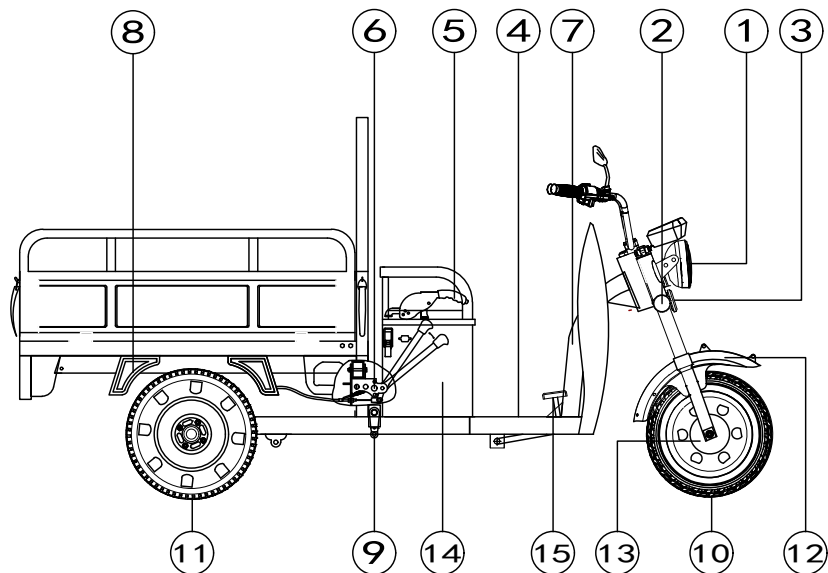

1. Predné svetlo
2. Predné odrazové svetlo
3. Klaksón
4. Podlaha
5. Ručná brzda
6. Redukcia rýchlosti, „Gear“
7. Výrobné číslo na ráme trojkolky
8. Zadný blatník
9. Brzdové tiahla
10. Predné koleso
11. Zadné kolesá
12. Predný blatník
13. Predná brzda
14. Sedadlo vodiča
15. Nožná brzda
16. Operadlo
17. Páka korby
18. Zadné odrazové svetlá
19. Svetlo nad poznávacou značkou
20. Motor
21. Diferenciál
22. Zadné svetlá

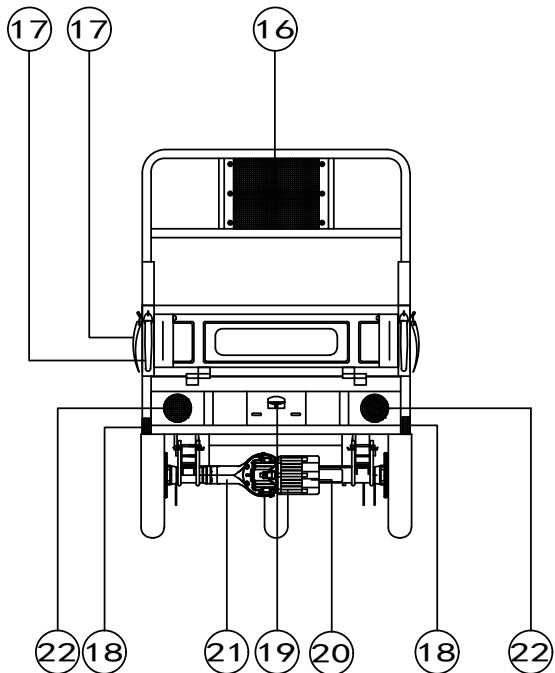

POPIS VOZIDLA A KOMPONENTŮ

- 23. Kontrolný panel
- 24. Predné smerové svetlá
- 25. Chránič nôh
- 26. Spätné zrkadlá
- 27. Vidlica
- 28. Ručná brzda
- 29. ON / OFF spínač trojkolky
- 30. Prepínač smerových svetiel
- 31. Diaľkové / stretávacie svetlá
- 32. Klaksón
- 33. Spínač predného svetla
- 34. Prepínač smeru jazdy, parkovanie /vpred /vzad
- 35. Rukoväť plynu

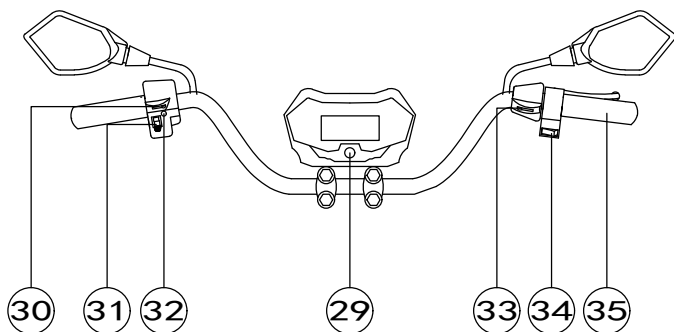
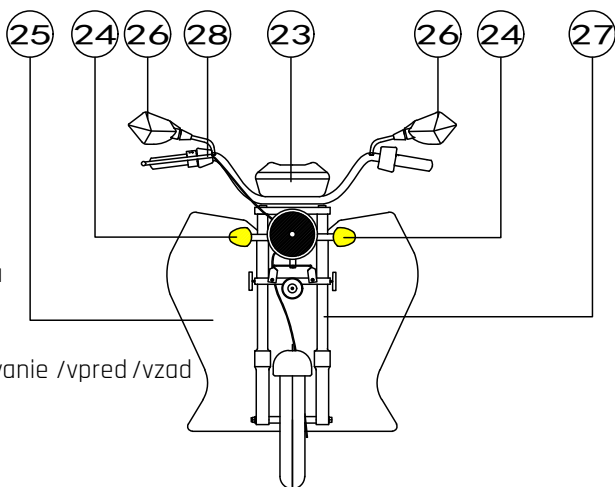

- 36. Napájacia zásuvka

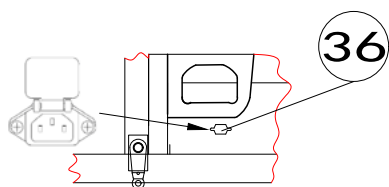

- 37. Brzdový bubon
- 38. Riadiaca jednotka
- 39. Batérie

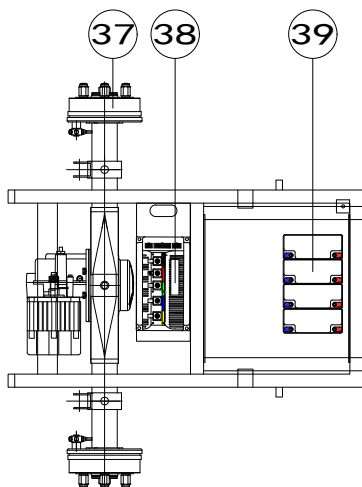

POPIS OVLÁDANIA VOZIDLA

1. Diaľkové svetlá - ukazovateľ zapnutého / vypnutého diaľkového svetla.

2. Ľavé smerové svetlo - zapnite prepínač smerového svetla doľava a dôjde k rozsvieteniu ľavého smerového svetla vpredu a vzadu.

3. Ukazovateľ rýchlosti v km / h.

4. Signál prevádzkyschopnosti - ukazuje, že je vozidlo pripravené na jazdu.

5. Indikátor ubehnutej vzdialenosti.

6. Ukazovateľ batérie - zobrazuje aktuálnu kapacitu batérie.

7. Pravé smerové svetlo - zapnite prepínač smerového svetla doprava a dôjde k rozsvieteniu pravého smerového svetla vpredu a vzadu.

8. Spínacia skrinka

Pozícia „vypnuté“ - napájanie je vypnuté, motor nejde, kľúč je možné vybrať zo spínacej skrinky.

Pozícia „zapnuté“ - napájanie je zapnuté, kľúč nemožno vybrať zo spínacej skrinky.

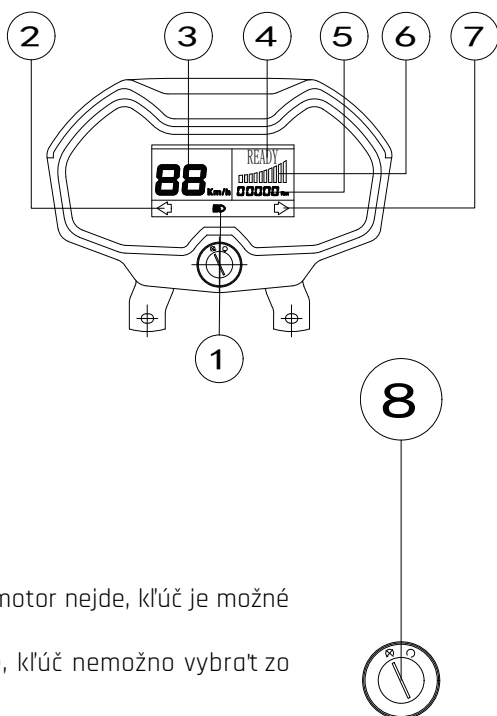

Tip: Pre zabránenie krádeže vozidla uzamknite riadidlá trojkolky.

Varovanie: Ak sú riadidlá uzamknuté, nepremiestňujte vozidlo, inak stratí rovnováhu.

Kľúč: Pri kúpe e-trojkolky dostanete 4 ks kľúčov, 2 ks ku spínacej skrinke a 2 ks k uzamknutiu riadidiel.

9. Redukcia rýchlosti - „Gear“

- On: stlačte páku vpred

- Off: stlačte páku vzad

Upozornenie:

Nikdy nezapínajte / nevypínajte redukciu rýchlosti za jazdy.

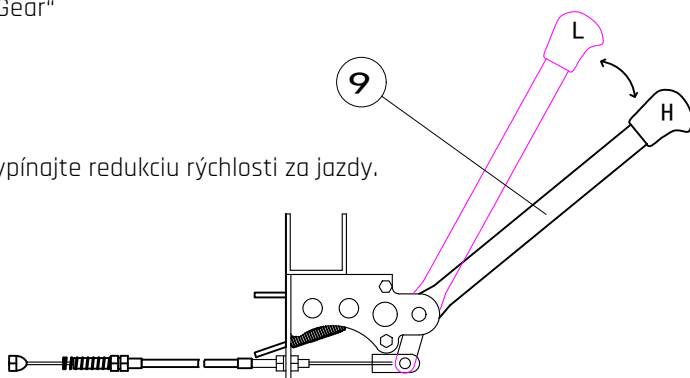

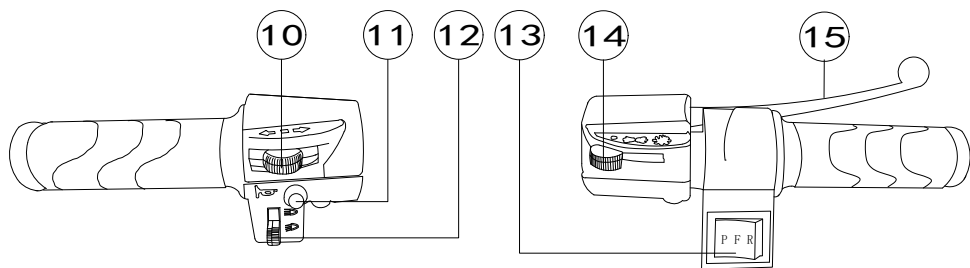

10. Smerové svetlá - prepnete do ľava a zapne sa ľavé smerové svetlo vpredu i vzadu. Prepnutím do pozície vpravo zapnete pravé smerové svetlo vpredu i vzadu.

Varovanie: Pokiaľ chcete odbočiť doprava alebo doľava či zmeniť jazdný pruh, najskôr včas zapnite zodpovedajúce smerové svetlo. Po odbočení smerové svetlo opäť vypnite.

11. Klaksón - k rozozvučeniu stlačte klaksón.

Upozornenie: Nepoužívajte klaksón, kde nie je jeho použitie povolené.

12. Prepínač diaľkových / stretávacích svetiel - prepínač funguje po zapnutí svetla.

13. Prepínač smeru jazdy;

Poloha P: PARKOVANIE

Poloha F: VPRED

Poloha R: VZAD

14. Dvojpohový prepínač svetla - v prvej pozícii spína obrysové svetlá, v druhej pozícii spína predné stretávacie svetlo.

15. Predná brzda - pri stlačení páky brzdy dôjde k zapnutiu brzdového svetla.

16. Zadná brzda.

17. Parkovacia brzda - po zaparkovaní použite túto brzdu vytiahnutím smerom nahor.

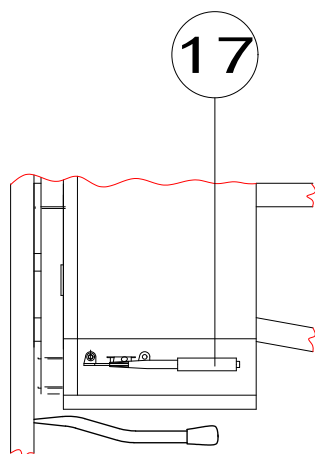
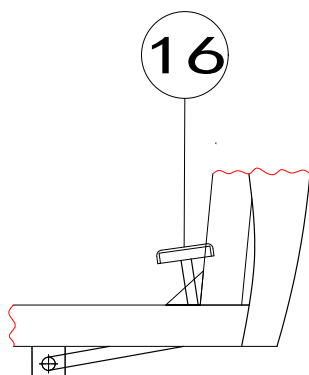

POKYNY K OBSLUHE

Štartovanie

Otočte kľúčikom v spínacej skrinke v smere hodinových ručičiek do pozície „ON“. Zvoľte smer jazdy - vpred / vzad. Uvoľnite všetky brzdy. Otočte pozvoľna pravú rukoväť smerom k sebe a e-trojkolka advento MAXI sa rozbehne.

UPOZORNENIE

Ak je kľúčik v pozícii ON, zadné koleso je v styku s vozovkou a vodič nesedí na sedadle, nikdy nesmie dôjsť k otočeniu rukoväti riadidla (ovládača motora). Mohlo by dôjsť k vážnemu poškodeniu vozidla a zraneniu osôb.



Odbočovanie

Vždy používajte pri odbočovaní ukazovateľ smeru jazdy - prepnite prepínač umiestnený na riadidlách podľa zvoleného smeru. Po vrátení prepínača do centrálnej polohy prestane ukazovateľ smeru blikať.

UPOZORNENIE

Ukazovateľ smeru jazdy by sa mal vypnúť ihneď po odbočení. Zabráni sa tak prípadnému nedorozumeniu a nehode.

Brzdenie

Súčasťou e-trojkolky Advento MAXI je dvojaký systém brzdenia : brzda a ručná parkovacia brzda. Stlačením brzdy na riadidlách vľavo sa obsluhuje brzda predného kolesa. Stlačením nožného pedálu sa obsluhuje brzda zadných kolies. Ručná parkovacia brzda je umiestnená po pravej strane vodiča a slúži ako poisťka pre zabrzdzenie vozidla pri dlhodobejšom parkovaní alebo pri parkovaní na nerovnom teréne.



Parkovanie

Otočte kľúčikom v spínacej skrinke do pozície „OFF“ a vytiahnite kľúč. Uistite sa, že je e-trojkolka dostatočne zabrzdená a bezpečne zaistená proti samovoľnému rozjazdu.

BATÉRIA A NABÍJANIE

pravidlá nabíjania

- Pri procese nabíjania batérie majte kľúčik v spínacej skrinke vždy v pozícii „OFF“.
- Overte si, že používate správny typ nabíjačky vhodný pre Vašu e -trojkoľku.
- Udržujte nabíjačku i batériu mimo dosahu vody, inak hrozí vznik skratu alebo úraz elektrickým prúdom. Nabíjačka je určená pre používanie vo vnútorných priestoroch.
- Všeobecne platí, že kratšia doba použitia e-trojkoľky vyžaduje menej času pre následné dobitie batérie a naopak pri dlhšej dobe jazdy je potrebné nechať batšie.
- **Pred prvou jazdou nechajte batériu úplne nabiť.**
- **Optimálne dobíjajte batériu až vo chvíli, keď dôjde k poklesu kapacity pod 50%.**
- **POZOR! Nikdy nevybíjajte batériu až do nuly! Môže dôjsť k poškodeniu batérie.**
- V prípade nabíjania úplne vybitej batérie nabíjačka signalizuje nabíjanie prerušovaným zeleno-červeným svetlom, po oživení batérie dôjde k bežnému nabíjacíemu procesu (Pozri nižšie).

Postup pri nabíjaní batérie

1. Na ľavej strane e-trojkoľky pod sedadlom vodiča sa nachádza zástrčka pre kábel nabíjačky. **Najprv pripojte nabíjačku do zástrčky na e-trojkoľke a až potom do elektrickej siete.**
2. Nabíjací cyklus trvá zvyčajne 4-8 hodín.
3. Kontrolka na nabíjačke signalizuje stav nabitia:
Kontrolka svieti červeno = nabíjanie je stále v procese
Kontrolka svieti na zeleno = plne nabité
4. Po nabití odpojte nabíjačku z elektrickej siete a potom zo zástrčky e-trojkoľky.
5. Nabíjanie by malo prebiehať v dobre vetranom priestore, vyvarujte sa vlhkého prostredia a nikdy nenabíjajte v blízkosti horľavého materiálu.
6. Ak je nutné batériu skladovať po dlhšiu dobu, musí byť batéria plne nabitá a je treba ju nechať vždy raz za mesiac znovu dobiť alebo ak nebude batéria vybatá z e-trojkoľky, vypnite istič.
7. Ak má batérie pri nabíjaní vysokú teplotu alebo sa objaví porucha nabíjania, bezodkladne odpojte nabíjačku z elektrickej siete a z e-trojkoľky.
8. Optimálne dobíjajte batériu až vo chvíli, keď dôjde k poklesu kapacity pod 50%. Nie je vhodné batériu po každej jazde nabíjať ani nechať batériu úplne vybiť, tým sa celková životnosť skraca a hrozí poškodenie.
9. Životnosť skraca a hrozí poškodenie.
10. Okolité teplota má výrazný vplyv na kapacitu batérie - v chladnom a mrazivom počasí sa kapacita zníži, v teplom počasí sa opäť vráti k normálnym hodnotám.

Výmena batérie

Odklopte korbu, pod ktorou sa nachádza batérie v plastovom boxe. Odskrutkujte plechový úchyt batérie. Odskrutkujte vrchnú časť plastového boxu a batériu vyberte z boxu. Po výmene batérie opäť priskrutkujte kryt plastového boxu a zafixujte celú batériu plechovým úchytom batérie.



AKO SA SPRÁVNE STARÁŤ O VRLA-GEL BEZÚDRŽBOVÉ BATÉRIE

V e-trojkoľkách Advento MAXI sú využívané olovené, gélové, trakčné, bezúdržbové batérie. Pri moderných batériách sa stretávame s označením „bezúdržbové“, avšak v tomto prípade to znamená, že je batéria pevne uzavretá a nemusíte sa starať o hladinu a prípadné doliatie elektrolytu, ako tomu bolo a stále je u niektorých olovených batérií staršieho typu. Avšak aj u týchto batérií je nutné istú údržbu vykonávať.



Nabíjanie

Ak necháte batériu dlhšiu dobu vybitú, môže dôjsť k jej trvalému poškodeniu. U olovených 12V akumulátorov ľahko zistíte, že sú plne nabité, ak je napätie naprázdno väčšie ako 12,6 V. Ak napätie klesne pod 12,3 V, mali by ste batériu ihneď dobiť. Pokiaľ nemáte ako zistiť stav batérie, dobíjajte po každom použití. Optimálne však dobíjajte batériu až vo chvíli, keď dôjde k poklesu kapacity pod 50%. Najskôr zapojte nabíjačku do e-trojkoľky, potom do elektrickej siete.

Nabíjačka

E-trojkoľky Advento MAXI sú vždy dodávané s inteligentnou nabíjačkou. Pre nabíjanie vždy používajte originálnu nabíjačku dodanú s produktom, ktorej charakteristika je zodpovedajúca použitej batérii.

Uskladnenie

V zimnom období nastáva čas, kedy e-trojkoľka nemá využitie a je potrebné ju správne zazimovať. Toto sa týka aj batérií. **Maximálna teplota skladovania od -15 ° C do +40 ° C a ideálna teplota od 10 ° C do 30 ° C**, vyššia alebo naopak nižšia teplota môže skracovať životnosť batérie. Batériu môže poškodiť dlhodobé uskladnenie vo vybitom stave. Pokiaľ ju navyše ponecháte v mraze, môže dôjsť k trvalému poškodeniu (k zamrznutiu a roztrhnutiu batérie). Batériu preto skladujte pri teplotách nad bodom mrazu! Skontrolujte batériu aspoň 1x za mesiac a v prípade potreby dobite.

Záruka na batérie e-trojkoľiek ADVENTO MAXI

Občiansky zákonník stanovuje, že kupujúci je oprávnený reklamovať chyby, ktoré sa u spotrebného tovaru vyskytnú v čase 24mesiacov od kúpy produktu. Tento paragraf sa však nevzťahuje na životnosť batérie. Znižovanie kapacity totiž nie je chybou, ale prirodzenou vlastnosťou batérie. Vzhľadom na to, že k opotrebovaniu dochádza pri bežnom používaní tovaru, záruku je možné uplatniť iba pri poškodení batérie. Životnosť batérie je najčastejšie spätá s počtom nabíjajúcich cyklov, ale aj so spôsobom nabíjania, vybijania a uskladnenia. Preto sa používa paušálna doba životnosti 6 mesiacov. Jedná sa ale o životnosť batérie nie o jej záručnú dobu! Záručnú dobu nemožno zamieňať so životnosťou výrobku.

PODMIENKY BEZPEČNEJ JAZDY

- Prejdite si pozorne všetky nasledujúce inštrukcie pre bezpečnú jazdu.
- Pred jazdou vždy skontrolujte Vašu e-trojkoľku, zabránite tým prípadnej nehode a zraneniu. Medzi hlavné body kontroly patria: stav batérie, spolaohlivosť riadenia a brzd, tlak v pneumatikách, funkčnosť prístrojov a indikátorov.
- E-trojkoľka AdventoMAXI je vhodná na spevnené i nespevnené povrchy, avšak pri jazde na náročnejšom teréne dbajte na zvýšenú opatrnosť. Pri uhle stúpania viac ako 7° hrozí riziko preklopenia e-trojkoľky!
- Pri jazde sa sústreďte na cestu pred sebou, snažte sa vyhýbať výmolom, kanálom, spomaľovacím retardérom či iným prekážkam, štrku na vozovke, mokrej, či inak znečistenej vozovke znečistená vozovka
- Nedržte riadidlá iba jednou rukou.
- Pri jazde nepoužívajte nič, čo by mohlo obmedziť váš sluch.
- E-trojkoľka AdventoMAXI nie je určená na prevoz osôb
- Nikdy nevozte osoby či náklad, ktorý by vám bránil vo výhlade alebo kontrole vašej e-trojkoľky.
- Nevozte viac nákladu, než je povolené pre prevádzku. Vždy sa uistite, že je náklad bezpečne zaistený.
- Dodržujte dostatočnú vzdialenosť od ostatných vozidiel či iných objektov tak, aby bolo možné bez problémov a pohodlne zastaviť. Bezpečná brzdná vzdialenosť sa môže meniť podľa aktuálneho počasia a cestných podmienok.
- Pred odbočením alebo prechádzaním do vedľajšieho jazdného pruhu nikdy nezaobdajte použiť smerové svetlá, aby ste na situáciu upozornili ostatných účastníkov cestnej premávky
- Na vlhkej vozovke nebrzdite ostro, používajte brzdy pozvoľna. Odporúčame používať predovšetkým brzdú zadnú (nožnú), samotná brzdá predná nemá takú účinnosť.
- S e-trojkoľkou AdventoMAXI nikdy nekoučkujte, inak hrozí prevrátenie.
- Pre väčšiu bezpečnosť vodiča je odporúčané mať pri jazde prilbu
- Aby nedošlo k dopravnej nehode, noste reflexné oblečenie a nezdržujte sa príliš blízko pri ostatných vozidlách.



KONTROLA PRED JAZDOU

Varovanie: Pred jazdou skontrolujte všetky položky, ktoré v tejto kapitole spomenieme. Nikdy nevynechávajte kontrolu e-trojkoľky. Pokiaľ na vozidle zistíte poruchu, mali by ste ju bezodkladne opraviť. Vždy sa uistite, že je vozidlo v dobrom stave a spĺňa bezpečnostné požiadavky.

A) Kontrola pred každou jazdou:

- celkový stav e-trajkolky,
- kapacita batérie (včasné nabitie),
- funkčnosť brzdového systému,
- funkčnosť predného svetla, zadných svetiel, brzdových a smerových svetiel,
- funkčnosť klaksónu,
- funkčnosť všetkých indikátorov na kontrolnom paneli,

B) Pravidelná kontrola:

- spoľahlivosť všetkých spojov - dotiahnite všetky povolené skrutky,
- zapojenie a funkčnosť všetkých káblov - znovu zapojte rozpojené káble,
- skontrolujte tlak v pneumatikách - predné i zadné kolesá by mali mať hodnotu 250 kPa, poznámka: tlak v pneumatikách nesmie presiahnuť 250 kPa,
- skontrolujte dezén a stav pneumatík - ak je dezén menší ako 2 mm alebo je pneumatika poškodená, ihneď ju vymeňte.

OPRAVA A ÚDRŽBA

Poznámka: Ak meníte súčiastky na e-trajkolke, odporúčame používať iba originálne diely. Pre bezpečnú jazdu robte údržbu vozidla včas a pravidelne.

BRZDOVÝ SYSTÉM

Varovanie: Brzdy sú dôležitou súčasťou vozidla na zabezpečenie bezpečia vodiča. Brzdový systém by mal byť kontrolovaný pred každou jazdou. K oprave a údržbe brzd vždy využite špecializovanú predajňu / servisné stredisko. Po nastavenie brzd alebo výmene brzdovej čeluste / obloženia by mali byť brzdy skontrolované a odskúšané.

PORUCHY A ICH RIEŠENIA

Č.	Popis poruchy	Príčina	Riešenia
1	Trajkolka nejazdí	a. Batéria je vybitá (po otočení kľúčika sa e-trajkolka neaktivuje) b. Aktivovaný brzdový systém c. Nezaradená rýchlosť (Gear) d. Závada na motore, riadiacej jednotke alebo na kabeláži	a. Nabite batériu b. deaktivujte brzdový systém, nastavte brzdové čidlá c. zaradte rýchlosť (Gear) d. nechajte opraviť v profesionálnom servise
2	povolené súčasti trajkolky	a. povolené riadičlá b. povolená brzda c. povolené spoje	a. utiahnite skrutky riadičl b. nastavte brzdy c. dotiahnite všetky uvoľnené súčiastky
3	Regulácia rýchlosti nefunguje alebo je max. rýchlosť príliš malá.	a. nízke napätie na batérii b. prerušenie kontaktu na rukoväti plynu na riadičlách c. vyskočená, odtrhnutá alebo rozbitá rukoväť plynu na riadičlách	a. plne nabite batériu b. skontrolujte zapojenie c. správne umiestnite a utiahnite pomocou kľúča
4	Motor nefunguje.	a. odpojený kontakt batérie b. prerušenie kontaktu na plynovej rukoväti na riadičlách c. závada na motore, riadiacej jednotke alebo na kabeláži d. spadnutý istič. veľmi nízke napätie batérie	a. znova pripojte batériu b. znovu skontrolujte zapojenie a poriadne ho dotiahnite c. nechajte opraviť v profesionálnom servise d. skontrolujte istič a prípadne vymeňte za nový e. batériu bezodkladne nabite

5	Krátka vzdialenosť prejdená na jedno nabitie	a. nedostatočné nabitie alebo porucha nabíjačky b. stará alebo poškodená batéria c. nízky tlak v pneumatikách d. jazda v náročnom teréne, proti silnému vetru, časté brzdenie a rozbiehanie, veľký náklad	a. nechajte batériu plne nabiť, skontrolujte funkčnosť nabíjačky b. vymeňte batériu c. nastavte tlak v pneumatikách na požadované hodnoty d. obmedzte jazdu štýlom "brzda plyn"
6	Nabíjačka nefunguje	a. uvoľnený konektor nabíjačky zo zástrčky na e-trojkolke b. uvoľnený konektor batérie c. chybná nabíjačka	a. znova pripojte nabíjačku k e-trojkolke b. znova zapojte batériu c. vymeňte nabíjačku
7	Ostatné	a. situácie, ktorú nemožno vyriešiť podľa vyššie uvedených postupov alebo porucha, ktorú nemožno určiť b. vnútorná porucha na motore, regulátore, nabíjačke, batérie alebo elektrickej inštalácii	Ak sa stretnete s touto situáciou, navštívte profesionálny servis. Nikdy nerozoberajte tieto súčasti, išlo by o porušenie záručných podmienok.

TECHNICKÉ PARAMETRE

Model	ADVENTO MAXI
celkové rozmery	2625 x 960 x 1320 mm (D x Š x V)
Rozmery korby	1130 x 830 x 545 mm (D x Š x V)
Celková hmotnosť (vr. Batérie)	170 kg
Počet miest na sedenie	1
Max. rýchlosť	28 km / h
dojazdová vzdialenosť	40 km
Max. uhol stúpania	14°
Max. náklad (vr. vodiča)	400 kg
Brzdový systém predná / zadná	bubnový / bubnový
Pneumatiky predné / zadné	3.00-12, 47J / 3.00-12, 47J
Tlak v pneumatikách	250 kPa
elektrický motor	48 V 850 W
napájanie	230 V
batérie	48V 20Ah VRLA-GEL bezúdržbové
doba nabíjania	4 - 8 hod (nemala by presiahnuť 12 hod)
Prevodovka (mechanické radenie)	vysoký / nízky stupeň
El. rýchlostné stupne	1 vpred, 1 vzad
Diferenciál	áno
Uzávierka diferenciálu	nie

ZÁRUKA

E-trojkolka AdventoMAXI je určená na prepravu nákladu o max. Váhe 300 kg + 100 kg vodič. Pozáručné servisné prehliadky sú plne hradené užívateľom, to isté platí u náhradných dielov.

podmienky záruky

Podmienky sa riadia Občianskym zákonníkom, ktorý vstúpil do platnosti 1. 4. 2014 (zákon č. 89/2012 Zb.). Zo zákona je spotrebiteľ oprávnený uplatniť právo na bezplatné odstránenie vady, ktorá sa vyskytne u spotrebného tovaru v dobe 24 mesiacov od prevzatia. Ak sa prejaví vada v priebehu 6 mesiacov od prevzatia, má sa za to, že vec bola chybná už pri prevzatí. Záruka sa nevzťahuje na chyby spôsobené neadekvátnym zaobchádzaním. Záručná doba na funkčnosť batérie (schopnosť nabiť a vybiť) a skryté výrobné chyby je 24 mesiacov. Nevzťahuje sa na pokles kapacity batérie, ktorá je spôsobená bežným používaním. Garancia životnosti batérie je 6 mesiacov. Kúpujúci má nárok na záručnú opravu iba v autorizovanom servise.

K uplatneniu záruky je nutné doložiť:

- doklad o kúpe e-trojkolky
- doklad o vykonaní uskutočnenej opravy na e-trojkolke v autorizovanom servise
- pristaviť e-trojkolku do autorizovaného servisu

Záruka sa nevzťahuje na

- nesplnenie pokynov uvedených v návode na obsluhu
- odlietajúce kamenia a následné poškrabanie laku
- použitie neadekvátnych čistiacich metód a prostriedkov, ktoré môžu spôsobiť zničenie a koróziu kovových častí e-trojkolky
- farebnú nestálosť lakovaných častí
- škody spôsobené nehadou alebo kolíziou vplyvom kyslých dažďov, krupobitím, bleskom, ohňom, záplavou, víchricou, spádmi z ovzdušia a iné nepredvídateľné udalosti
- súčiastky podliehajúce bežnému opotrebeniu (napr. žiarovky, tlmiče, lanká...)
- stratu kapacity batérie (nevhodné skladovanie či nevhodné prevádzkovanie akumulátora)
- doprava do servisu
- úkony súvisiace s bežnou údržbou
- úhradu strát vzniknutých nepoužívaním e-trojkolky po dobu záručnej opravy v servise

Záruka zaniká

- ak bola e-trojkolka zakúpená v predajni, ktorá nemá oprávnenie od spoločnosti Energy Adventure s.r.o.
- poškodením identifikačných označení výrobcu
- ak bola e-trojkolka servisovaná či upravená v neautorizovanom servise, alebo boli amon-tované diely, ktoré sa nezhodujú s originálnym prevedením výrobcu
- ak vada vznikla nedodržaním pokynov v návode na e-trojkolke

Postup pri reklamacii: Ak zistíte závalu na vašom vozidle, neodkladne kontaktujte svojho predajcu.

www.energyadventure.eu

INFOSERVIS

PO - PÁ: 7:30 - 16:00 hod

Tel.: +420 735 124 742

E-mail: info@energyadventure.eu

